

**ПРОФИЛИ СТАЛЬНЫЕ ГОРЯЧЕКАТАНЫЕ  
 ПЕРИОДИЧЕСКИЕ ПРОДОЛЬНОЙ ПРОКАТКИ.  
 ПРОФИЛЬ ДЛЯ ОСИ СЕЛЬСКОХОЗЯЙСТВЕННОГО  
 ПРИЦЕПА  
 Сортамент**

**ГОСТ  
 8319.12—75**

Hot-rolled steel periodical lengthwise-rolled profiles.  
 Axle section for a farm trailer. Dimensions

Постановлением Государственного комитета стандартов Совета Министров СССР от 29 декабря 1975 г. № 4063 срок действия установлен

с 01.01.77

до 01.01.82

**Несоблюдение стандарта преследуется по закону**

1. Настоящий стандарт распространяется на стальной горячекатаный профиль для оси сельскохозяйственного прицепа с последующей холодной механической обработкой.

2. Профиль изготавливают в соответствии с требованиями ГОСТ 8319.0—75 и настоящего стандарта.

3. Основные размеры, предельные отклонения по ним, марки стали, механические свойства, масса одного периода, смещение контуров (продольное и поперечное) профиля должны соответствовать указанным на чертеже и в таблице.

Примечания:

1. Размеры, на которые не установлены предельные отклонения, в готовой продукции не контролируют, они должны обеспечиваться технологией изготовления.

2. Радиусы скруглений и скосы в углах поперечных сечений профиля, обозначенные буквой *r*, не контролируют.

4. Допускается выполнение сечений по контуру *К*.

5. Допускается выполнение профиля по контуру *Ж*.

6. По требованию потребителя изгиб на длине одного периода не должен превышать 20 мм.

7. Видимое скручивание профиля относительно продольной оси не допускается.





Марки стали	Предел текучести $\sigma_T$		Временное сопротивление $\sigma_B$		$R_1$	$R_2$	Смещение контура, мм		Число периодов, шт.	Масса одного периода, кг
	Н/мм <sup>2</sup>	кгс/мм <sup>2</sup>	Н/мм <sup>2</sup>	кгс/мм <sup>2</sup>			продольное	поперечное		
40	340	34	580	58	300—350	50—75	10	3	3	60,0
45	360	36	610	61						

Пример условного обозначения профиля для оси сельскохозяйственного прицепа из стали марки 40:

Профиль для оси прицепа  $\frac{\text{ГОСТ 8319.12—75}}{40 \text{ ГОСТ 8319.0—75}}$

Изменение № 1 ГОСТ 8319.12—75 Профили стальные горячекатаные периодические продольной прокатки. Профиль для оси сельскохозяйственного прицепа. Сортамент

Постановлением Государственного комитета СССР по стандартам от 19.12.86 № 4039 срок введения установлен

с 01.04.87

Наименование стандарта изложить в новой редакции: «Профили стальные горячекатаные периодические продольной прокатки для оси сельскохозяйственного прицепа. Сортамент».

Hot-rolled steel periodical lengthwise-rolled profiles for axle section of a farm trailer. Dimensions».

Под наименованием стандарта проставить код: ОКП 09 3001.

Пункт 3 изложить в новой редакции (кроме таблицы): «3. Размеры и предельные отклонения по ним, смещение контуров, число периодов и масса одного периода должны соответствовать указанным на чертеже и в таблице»; чертеж заменить новым:

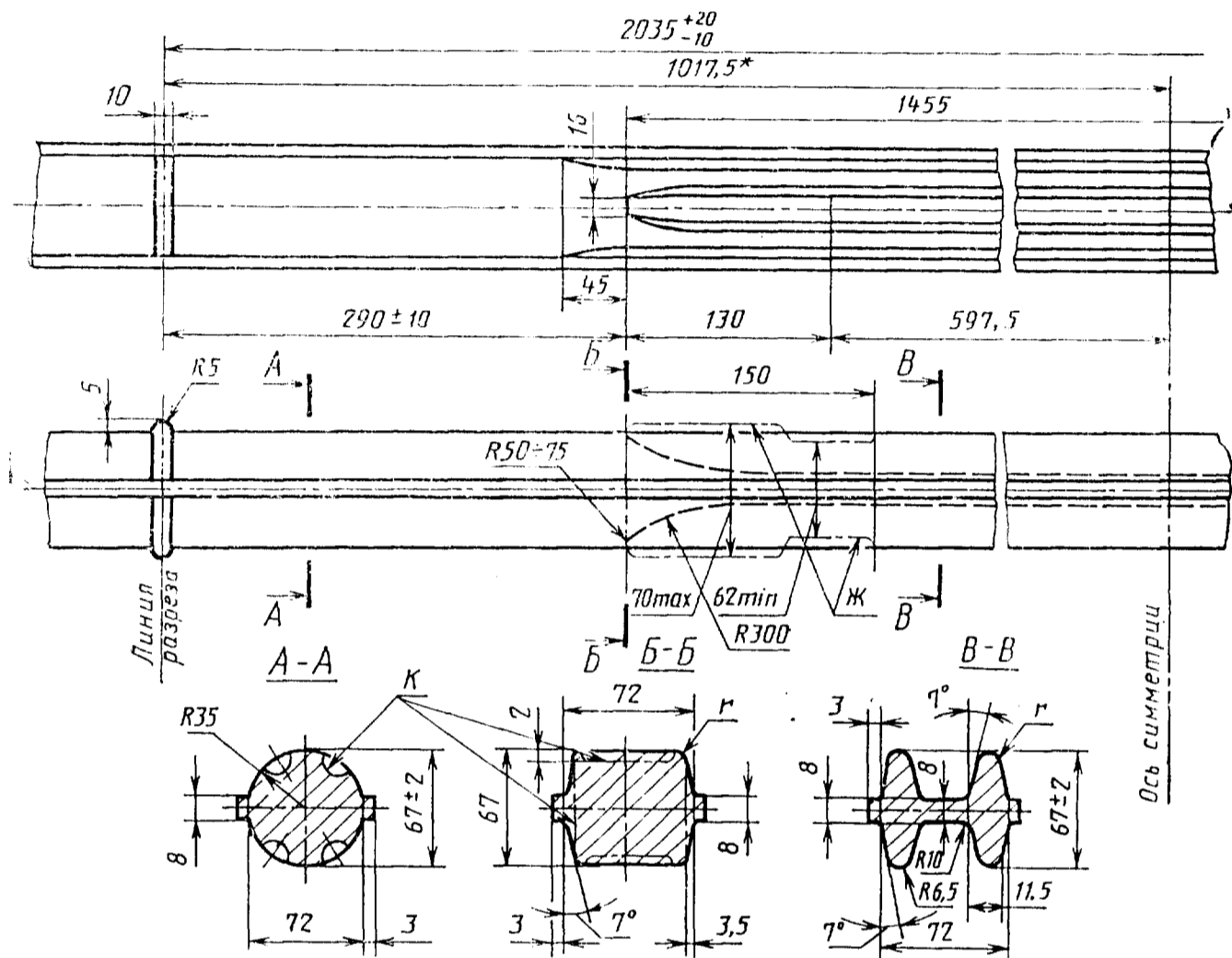

\* Размер для справок.

Таблица. Исключить графы: «Марка стали», «Предел текучести  $\sigma_T$ », «Временное сопротивление  $\sigma_B$ » и относящиеся к ним показатели; заменить массу одного периода: 60,0 на 50,0.

Пункт 6. Заменить слова: «изгиб» на «кривизна», «не должен» на «не должна».

Пункт 7. Исключить слово: «Видимое».

(ИУС № 3 1987 г.)